

## ARTECADRE Passage inférieur

MOROGES  
RCEA - PI de Saule  
Saône et Loire (71)



### LE PROJET :

- **Maître d'ouvrage** : Direction Régionale de l'Équipement de Bourgogne
- **Maître d'œuvre** : Direction Interdépartementale des Routes Centre Est
- **Entreprise mandataire** : BEC
- **Entreprise de pose** : BEC
- **Usines BONNA SABLA** : Apremont (70) , Vendargues (34)
- **Caractéristiques du projet et date** : 6 ouvrages pour doublement RCEA entre Moroges et St Désert. Pose de l'ouvrage en juin 2008.
- **Prestation BONNA SABLA** : Etudes d'exécution complètes ( Note de calcul, plan de coffrage et de ferrailage). Préfabrication et livraison des éléments.

### ▪ **Caractéristiques de l'ouvrage**

- Type d'ouvrage : Piédroits, dalles, murs.
- Longueur : 13 m, largeur 13 m.
- Hauteur gabarit : de 5.17 à 5.50 m.
- Béton préfabriqué 238 T.

### ▪ **Spécificités de l'ouvrage**

- 16 piédroits, 6 dalles supérieures d'ouvrage, 4 murs.
- Délai de fabrication en usine : 2 semaines
- Délai de pose de l'ouvrage : 1 semaine

▪ **Le plus ARTEFAC : Etudes et conception entièrement présent en charge par Bonna Sabla. Délais d'intervention optimisés – pose des 40 pièces : 1 semaine. Garantie de résultat esthétique pour les murs grâce à la réalisation d'éléments témoins et la réception en usine des parements.**

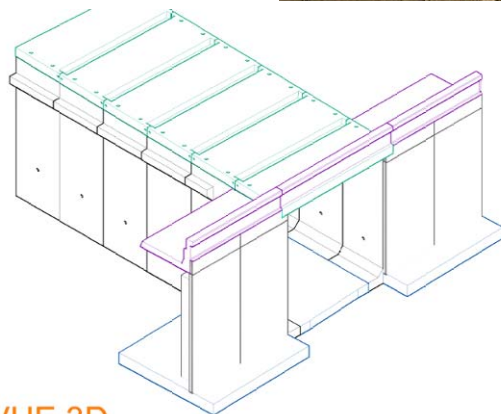

VUE 3D



**COORDONNÉES CHARGÉ D'AFFAIRES :**

E-mail : [p.claudel@bonnasabla.com](mailto:p.claudel@bonnasabla.com)

Tél. : 06 25 97 71 54



**BONNA SABLA**

L'art de maîtriser l'ouvrage